

ÇİFT YÖN ETİKETLEME MAKİNASI

TEKNİK ÖZELLİKLER

- Tek ve Çift Taraflı Ambalaj Etiketlemeye Uygundur.
- Etiketleme Öncesi Ambalaj Düzeltme Bantları,
- Etiketleme Esnasında Üst Baskı Bandı,
- Etiket Çıkışı Yuvarlak Şişe Sarma Bandı (Opsiyonel),
- Makinemizin Tamamı AISI304 ve Alüminyum Malzemeden İmal Edilir,
- Dakikada 20 Metre Etiket Yapıştırma Hızına Sahiptir,
- Şeffaf ve Opak Etiketler İçin Sensörler,
- Renkli Dokunmatik Ekran ve PLC'li Otomasyon,
- 3 mt Konveyör Uzunluğu.
- Etiketleme İşleminde Önce Ambalajlar Düzenlenir ve Üst Baskı Konveyörü İle Etiketleme Esnasında Kaymaması İçin Ambalaj Sabit Tutulur.
- Otomatik Etiketleme Makinelerimiz Giriş Konveyörüne Giren Ambalajı Algılayarak Tek Veya Yuvarlak Sarma Olarak Bobinden Beslemeli Sticker Etiket İle Etiketleyerek Ürün Toplama Tepsisine Aktarır.

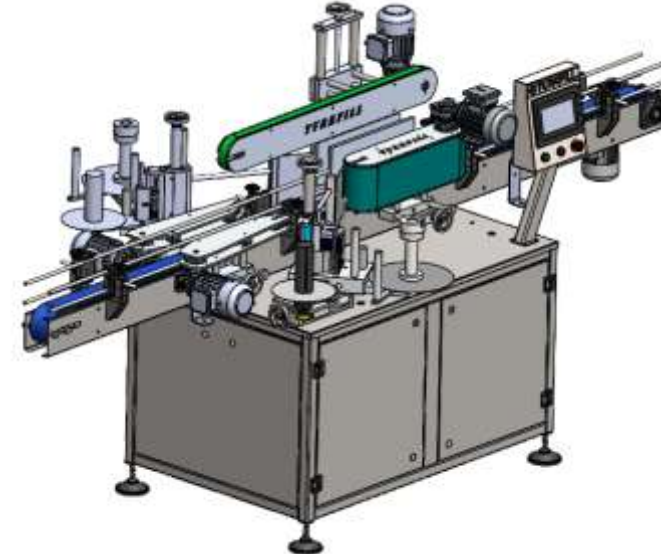



DOUBLE SIDE LABELING MACHINE

TECHNICAL SPECIFICATIONS

- Suitable For Single And Double Sided Packaging Labeling.
- Packaging Correction Tapes Before Labeling,
- Top Printing Tape During Labeling,
- Round Bottle Wrapping Tape At Label Exit (Optional),
- Our Entire Machine is Manufactured From AISI304 and Aluminum Materials,
- It Has a Label Application Speed of 20 mt Per Minute,
- Sensors For Transparent And Opaque Labels,
- Color Touchscreen and PLC Automation,
- 3 mt Conveyor Length.
- Before the Labeling Process, The Packages Are Arranged And Held Stable By The Top Printing Conveyor To Prevent Slipping During Labeling.
- Our Automatic Labeling Machines Detect The Packaging Entering The Input Conveyor And Label It With a Reel-Fed Sticker Label As Single, Double Sided Or Round Wrap Transferring It To The Product Collection Tray.

